

FUNCTII

- Corectie automata si manuala la 0
- Cantarire bruta/neta
- Tara automata sau manuala pana la 200 kg
- Totalizare cu alocare numar cantarire
- Afisare mesaje eroare pe ecran
- Oprire automata dupa 30 minute de neutilizare
- Avertizare baterie descarcata cu 5 ore inainte de limita

SPECIFICATII STANDARD

- Capacitate de cantarire 2.000 kg
- Diviziune multidiviziune:
 - 0 - 200 kg: diviziune 0,2 kg
 - 200 - 500 kg: diviziune 0,5 kg
 - 500 - 2.000 kg: diviziune 1 kg
- Toleranta maxima 0,1% din greutatea ridicata
- Ecran LCD, inaltime cifre 18mm
- Tastatura 3 taste operare, tasta pornit/oprit
- Clasa de protectie celule cantarire IP67, indicator IP65
- Alimentare 12Vdc/1,2Ah, interschimbabil; incarcator acumulator inclus
- Autonomie 35 ore, avertizare descarcare cu 5 de oprire
- Incarcator 230V/12Vdc - 300 mA
- Timp incarcare aproximativ 6 ore
- Roti directie cauciuc
- Roti sarcina poliuretan, tandem
- Pompa ridicare rapida
- Greutate proprie 120 kg
- Culoare rosu (RAL 3000), vopsit epoxidic

Varianta omologata, clasa OIML III: aprobarea Europeana nr. T2782, stingere automata a ecranului cand panta este mai mare de 2°. Diviziune: multipla 0.5/1 kg, sau una din urmatoarele diviziuni fixe:

- 1.000 diviziuni : 1,0/1.000 kg sau 2,0/2.000 kg
- 2.000 diviziuni : 0,5/1.000 kg sau 1,0/2.000 kg

DIMENSIUNI IN MM

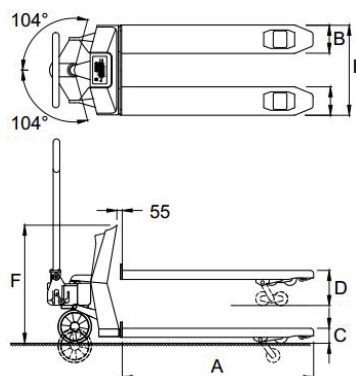

A	Lungime furci	1150
B	Latime furci	180
C	Inaltimea minima a furcilor Spatiul de sub furci	90 22
D	Inaltimea maxima a furcilor Inaltimea de ridicare	210 120
E	Breite über die Gabeln	555
F	Latimea ansamblului de furci Toleranta +/- 3 mm	800



• ISO 9001
• ISO 14001

OPTIUNI*

- Ansamblu acumulator suplimentar
- Imprimanta termica incorporata
- Comunicatie Bluetooth sau WLAN
- Omologare tranzactii comerciale, OIML III

\$\$\$3((65/

6WU&RU0LX&RSRVXIU
&OXM1DSRFD52-XG&OXM5RPDD

7)
RIF#DQ/DUARPURE#DQ/DUARPUR

* Utilizarea optiunilor ar putea modifica specificatiile mentionate rev.20170307